

**SNCF**  
marchandises

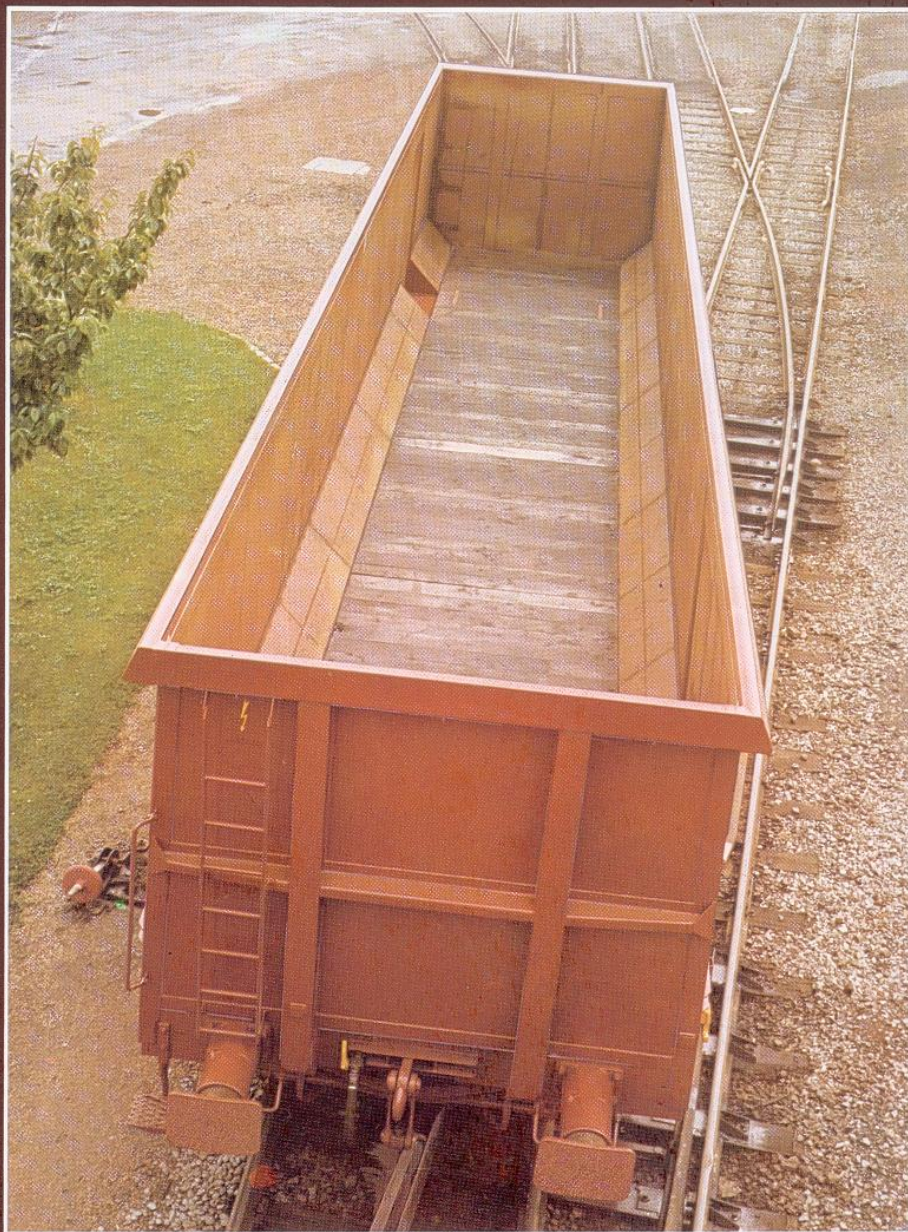

**le wagon F80**  
**wagon tombereau à bogies**



# F80



## le wagon tombereau à bogies

### de conception nouvelle

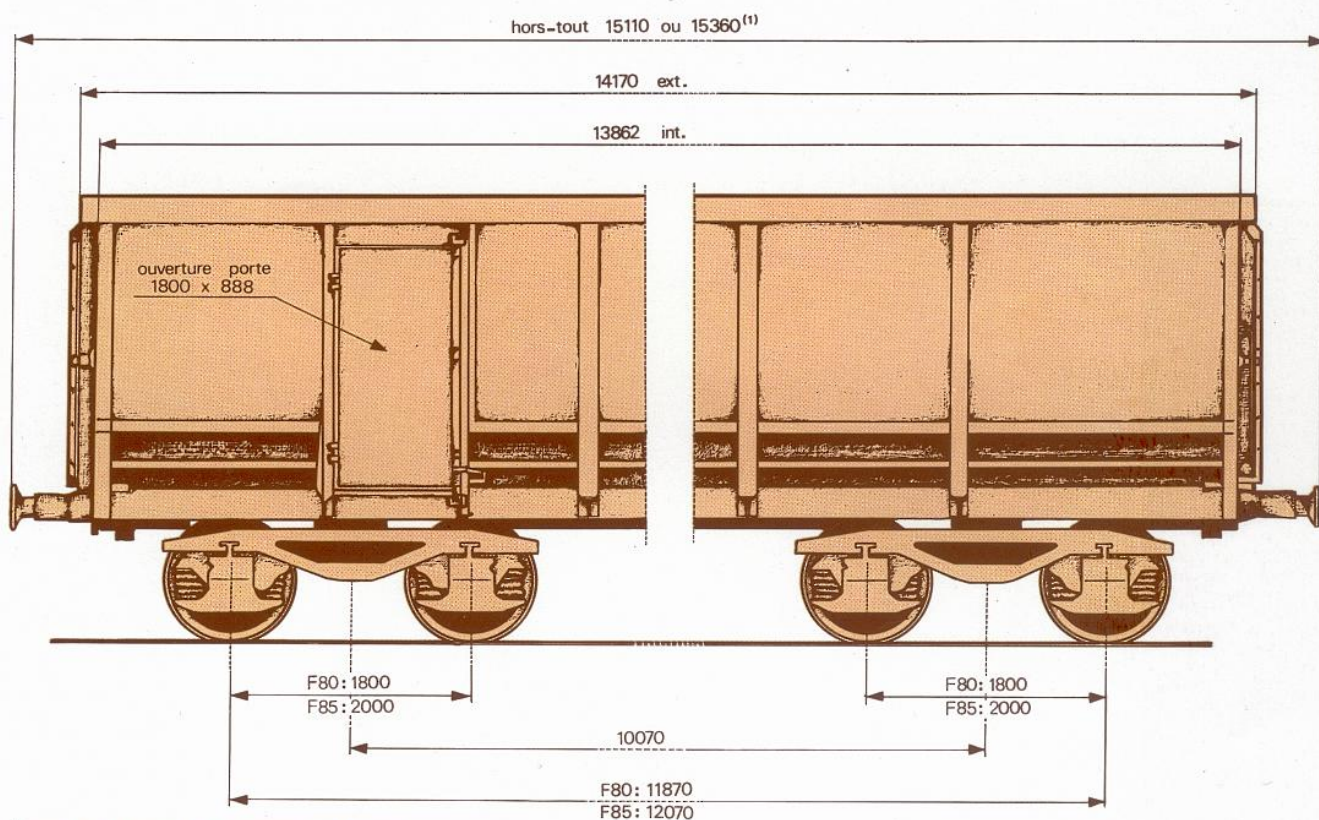

(1) wagon avec passerelle de franchissement des tampons

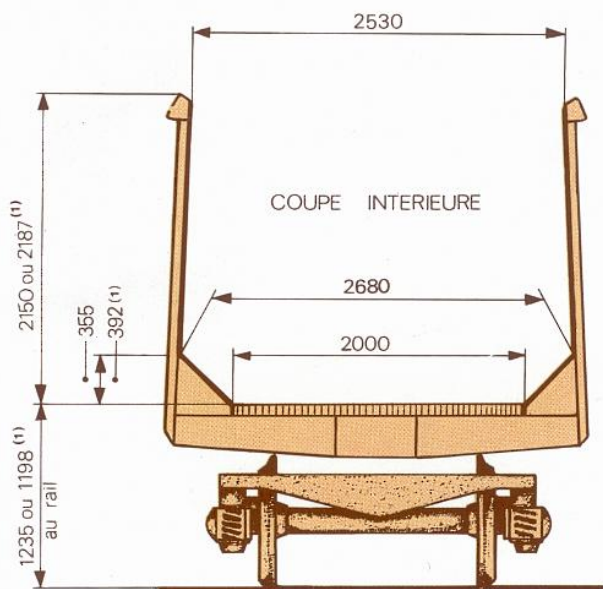

(1) wagon à plancher métallique

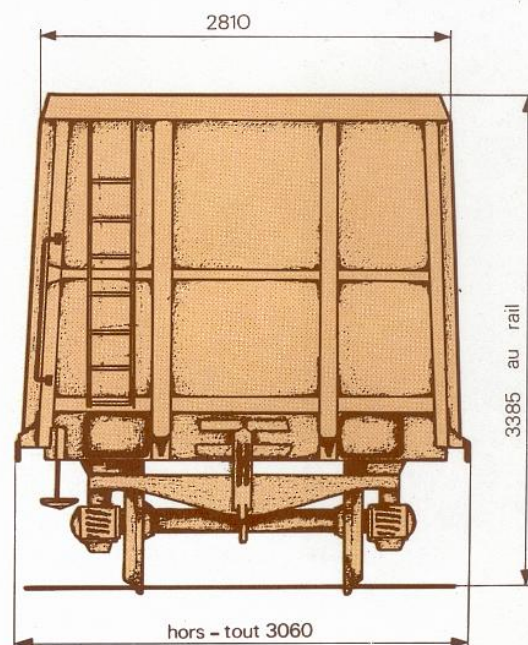

# adapté au transport des ferrailles

Code répartition		F80	F85 pour le trafic franco-espagnol
Marquage en lettres		Fas	Fas
Numéros de séries		673 6 025 à 673 7 899 (1)	673 7 900 à 673 7 932
Effectif au parc le 1 <sup>er</sup> janvier 1981(2)		1870	30
Superficie utile	m <sup>2</sup>	37,8	37,8
Volume utile	m <sup>3</sup>	76,5	76,5
Charges en régime ordinaire (R.O.)	lignes A	t	41,0 ou 40,5
	lignes B	t	49,0 ou 48,5
	SNCF et lignes C	t	57,0 ou 56,5
Charges S 100 km/h (R.A.)	lignes A	t	41,0 ou 40,5
	lignes B	t	49,0 ou 48,5
	SNCF et lignes C	t	57,0 ou 56,5
Tare moyenne	t	22,6 ou 23,3	24,3

(1) Les wagons 673 6 000 à 673 6 006 ne répondent pas aux spécifications de la série (wagons prototypes).

(2) Compte tenu des commandes en cours de livraison.

## particulièrement robuste

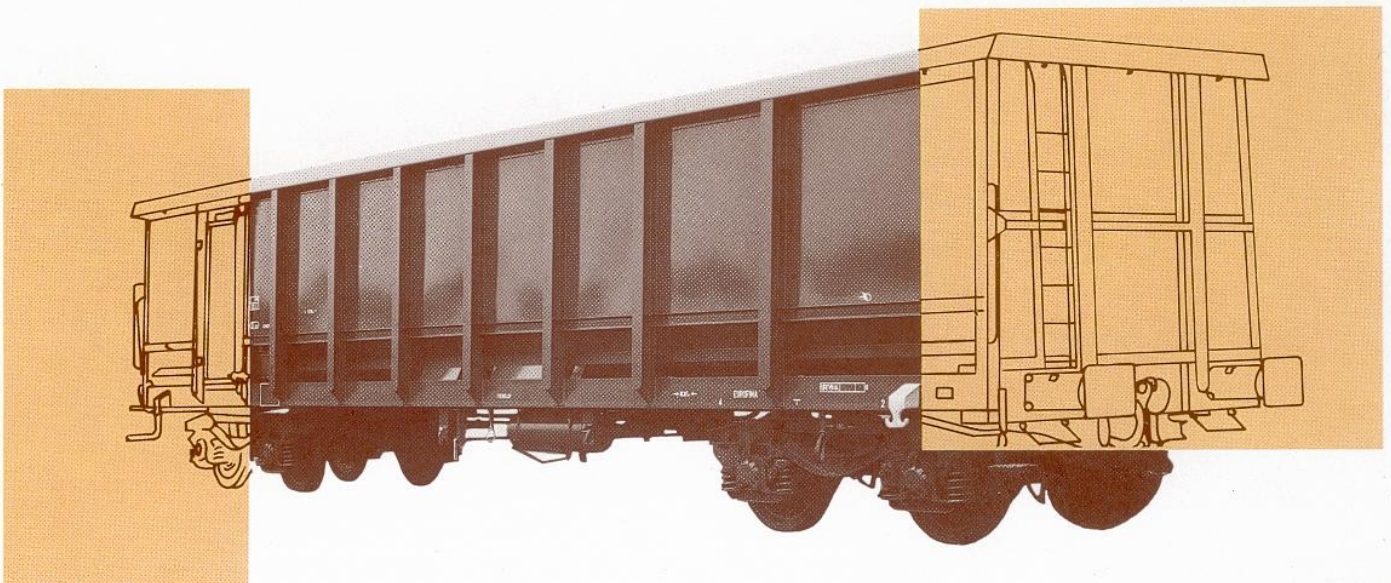

**d'une grande facilité d'emploi**

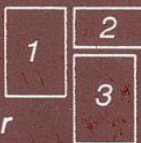
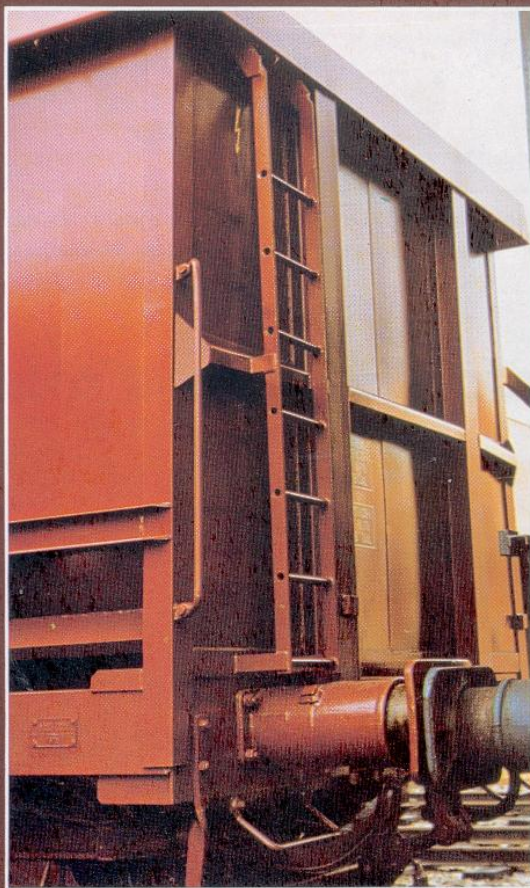
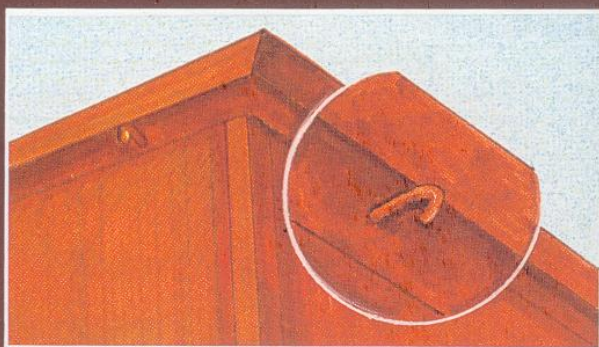
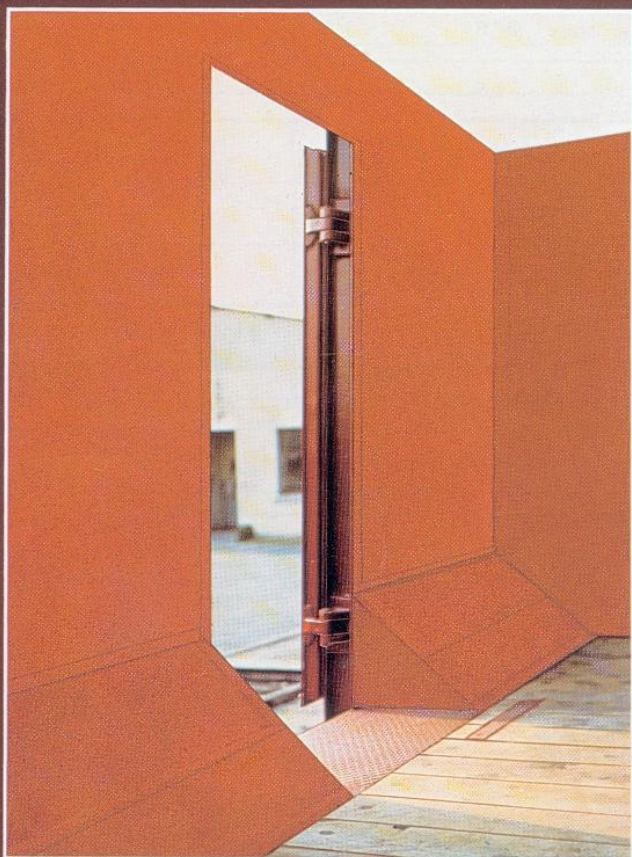

1. une porte de visite pour pénétrer aisément à l'intérieur de la caisse,
2. des crochets sous lisse pour attacher les filets de protection,
3. et à chaque bout, une échelle pour accéder sans danger à la partie supérieure du wagon.

**SNCF**  
marchandises

Direction commerciale marchandises  
10, place de Budapest, B.P. 384.09, 75436 PARIS cedex 09  
Télex : 640142 FERCOMA