

**SNCF**  
marchandises

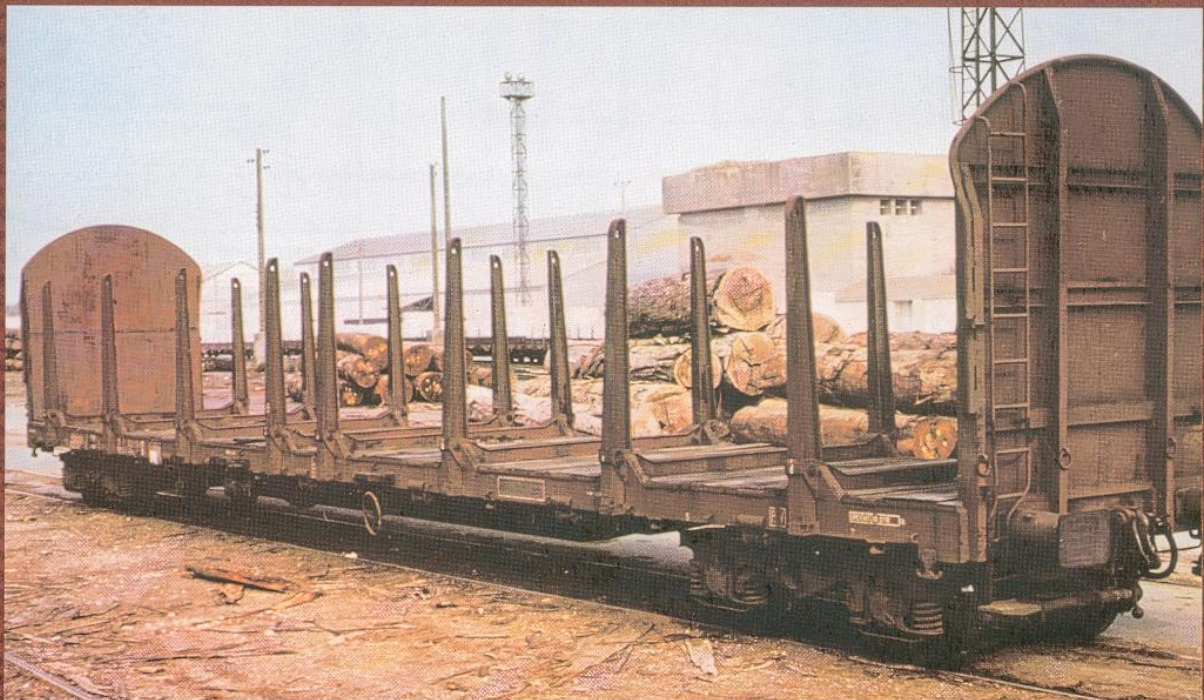

**le wagon R 56**  
**à ranchers - berceaux fixes**





# R 56



série 352 8 199 à 352 8 499

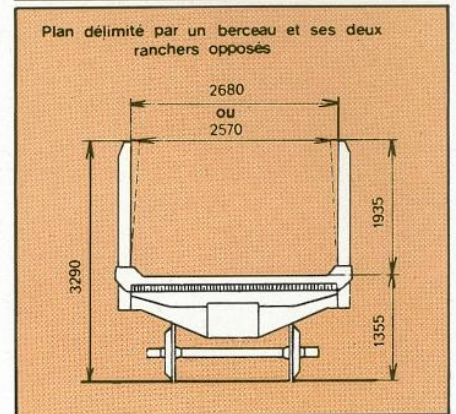
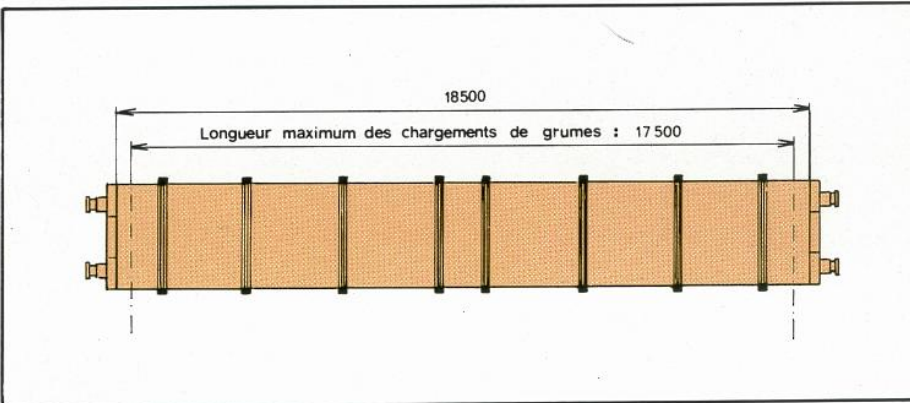
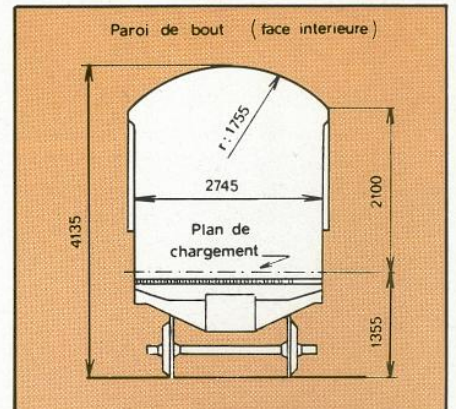
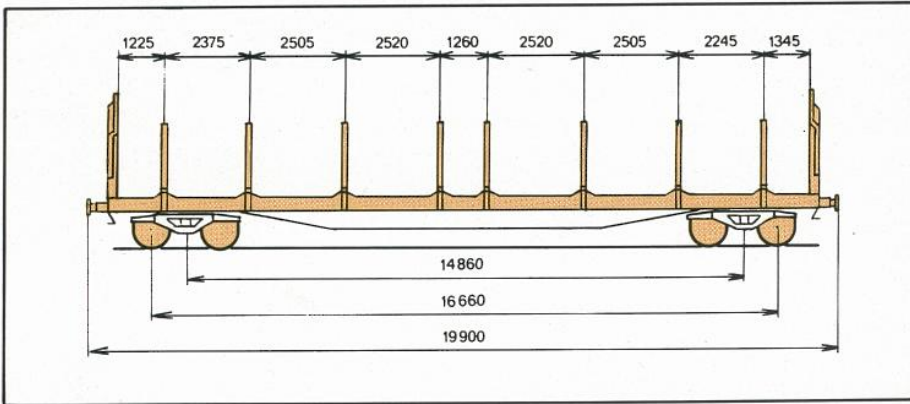

série 3527 900 à 3527 999

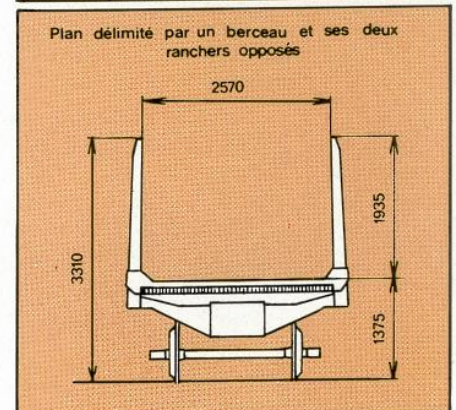
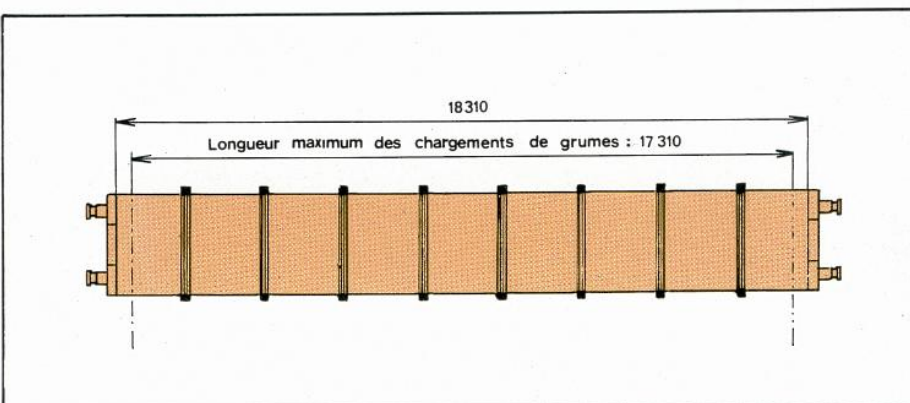
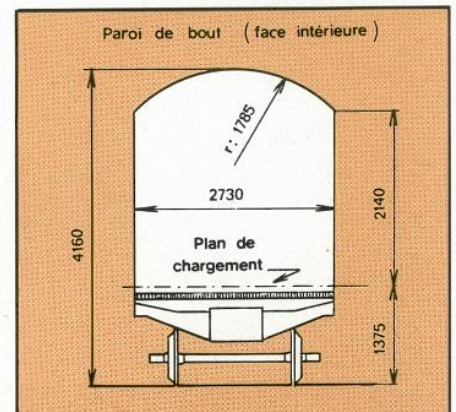
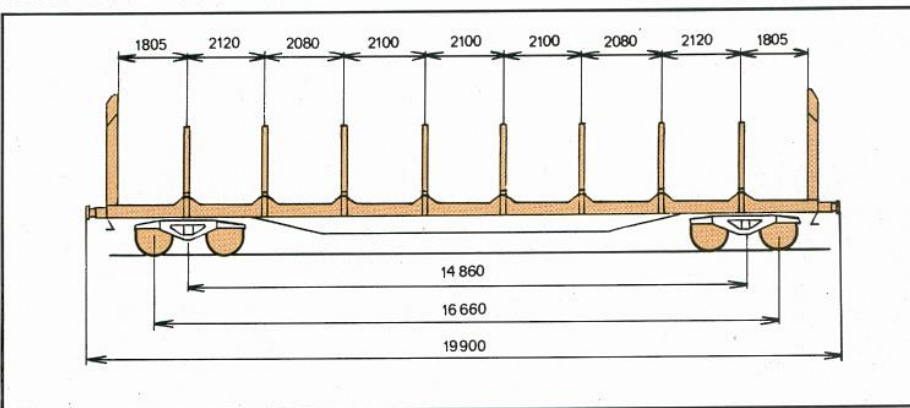



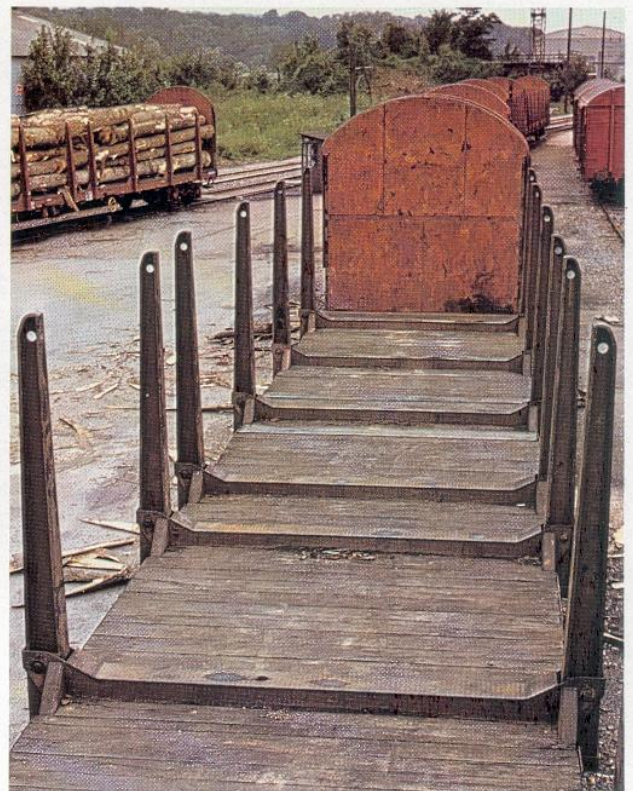

... des ranchers berceaux exceptionnellement robustes ...

... un volume de chargement particulièrement important

catégorie		plats à bogies			
marquage international en lettres		Roos			
tranches de numérotation		352 8 199 à 352 8 499	352 7 900 à 352 7 999		
effectif au parc le 1 <sup>er</sup> janvier 1982 (1)		300		100	
superficie utile	m <sup>2</sup>	47,5 (45 pour les charg. de grumes)	47 (44,5 pour les charg. de grumes)		
volume théorique de chargement au niveau supérieur des ranchers (2)		aux environs de 91 (86 pour les chargements de grumes)			
ranchers spéciaux	type	fixes, lourds, formant berceaux			
	nombre	16		16	
nombre de dispositifs de câblage		15 tours de câblage et 15 points d'ancrage répartis de part et d'autre du châssis		18 tours de câblage	
charges limites en Régime Ordinaire (R.O.)	lignes A	t	37,5	37,0	37,0
	lignes B	t	45,5	45,0	45,0
	SNCF et lignes C	t	53,5	53,0	53,0
charges limites S 100 km/h (R.A.)	lignes A	t	37,5	37,0	37,0
	lignes B	t	45,5	45,0	45,0
	SNCF et lignes C	t	45,5 ou 53,5	53,0	53,0
tare moyenne		t	26,5	26,6	27,0 maxi

(1) Y compris les wagons loués, le cas échéant.

(2) Le volume délimité par l'arrondi de la paroi de bout et le niveau supérieur des ranchers, soit environ 36 m<sup>3</sup> (33 m<sup>3</sup> pour les chargements de grumes) peut être utilisé dans certaines conditions. Consulter le Conseiller-Chargement.





1. Déchargement par grue mobile chez l'utilisateur.
2. Prise au sol par chariot élévateur.
3. Au départ de la forêt française.

**SNCF**  
marchandises

Direction commerciale marchandises  
10, place de Budapest, B.P. 384.09  
75436 PARIS cedex 09  
Télex : 640142 FERCOMA

S.N.C.F., 1981 n° 28 - Dépôt légal 4<sup>e</sup> tr. 1981 - R.C. Paris B 552 049 447