

SNCF
marchandises

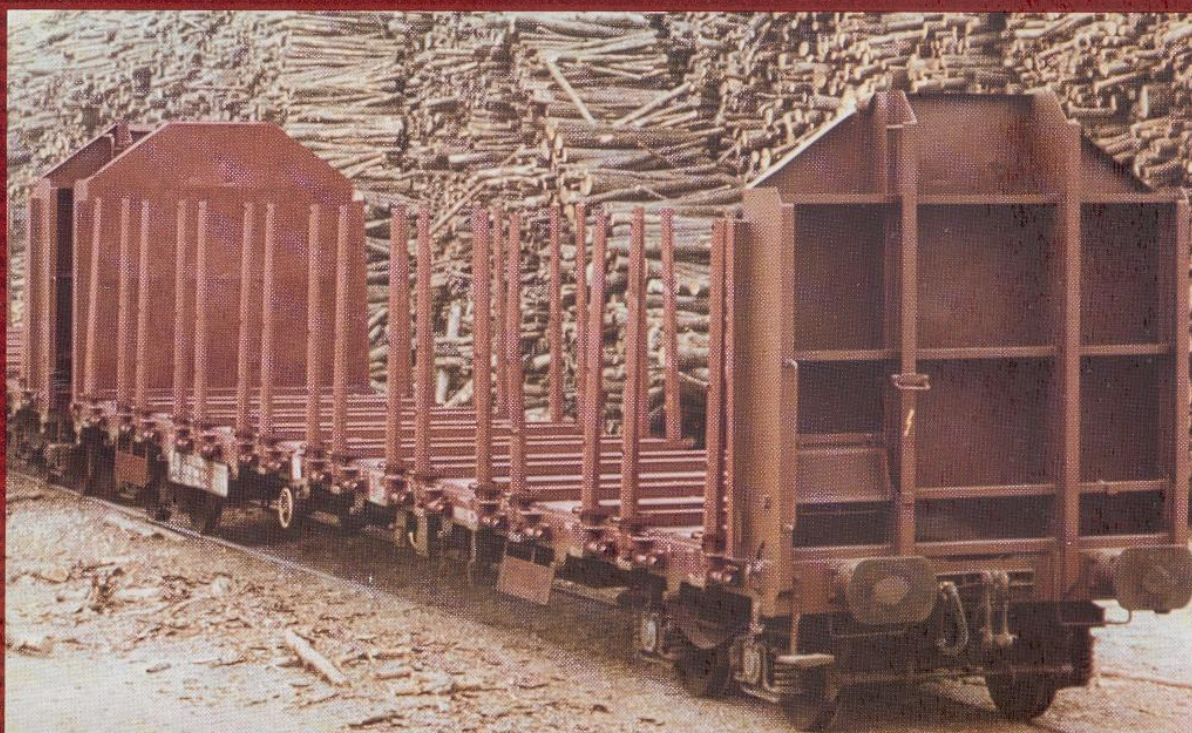

le wagon R 73
pour les bois de trituration



R 73



série 352 8 800 à 352 8 999

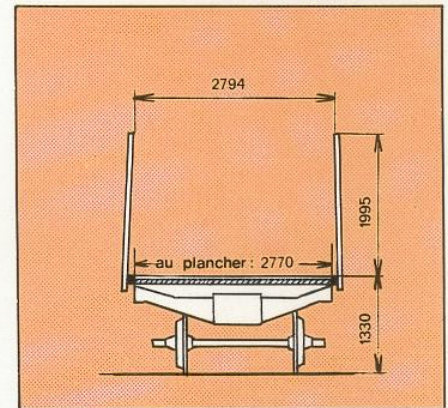
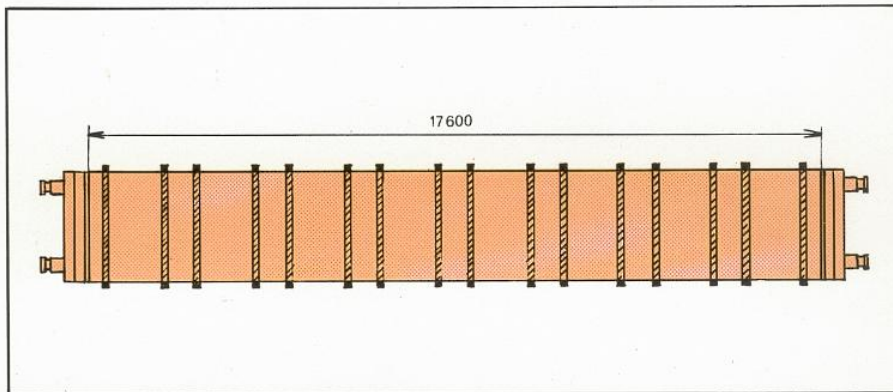
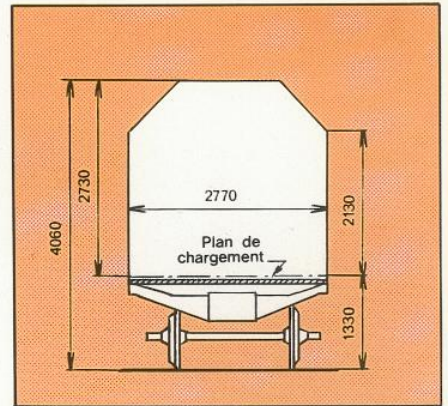
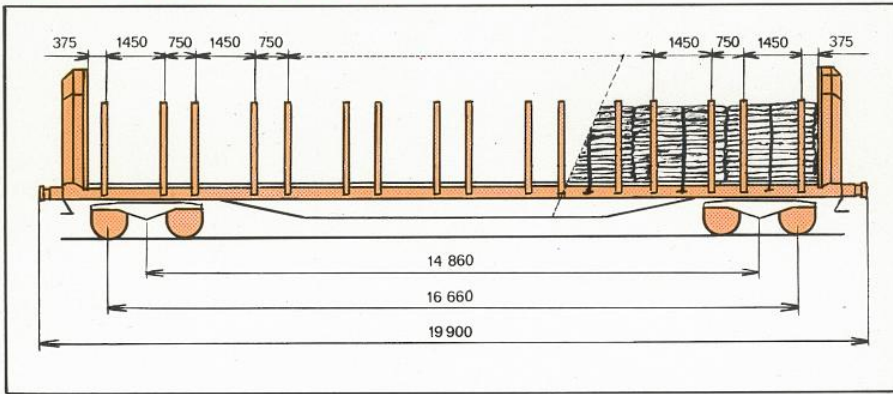

catégorie		plats à bogies	
marquage international en lettres		Roos	
tranche de numérotation		352 8 800 à 352 8 999	
effectif au parc le 1 ^{er} janvier 1982 (1)		200 (2)	
superficie utile	m ²	48,8	
volume théorique de chargement au niveau supérieur des ranchers	m ³	environ 95	
ranchers hauts	nombre	32	
	type	larges, fixés à demeure, chaque rancher étant relié à son opposé par une traverse métallique (lambourde)	
	écartement	(voir croquis coté)	
nombre de gaines de ranchers		32 à 2 logements (dont un seul utilisé, le rancher n'étant pas amovible)	
nombre de dispositifs de câblage		32 tours de câblage (3)	
charges limites en régime ordinaire (R.O.)	lignes A	t	37,5
	lignes B	t	45,5
	S.N.C.F. et lignes C	t	53,5
charges limites S 100 km/h (R.A.)	lignes A	t	37,5
	lignes B	t	45,5
	S.N.C.F. et lignes C	t	53,5
tare moyenne	t	26,5	

(1) Y compris les wagons loués.

(2) Une tranche supplémentaire de 200 unités sera vraisemblablement mise en service à date ultérieure.

(3) 8 câbles sont fournis avec le wagon ; en outre, un coffre à agrès est aménagé dans une des parois de bout.

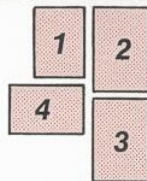
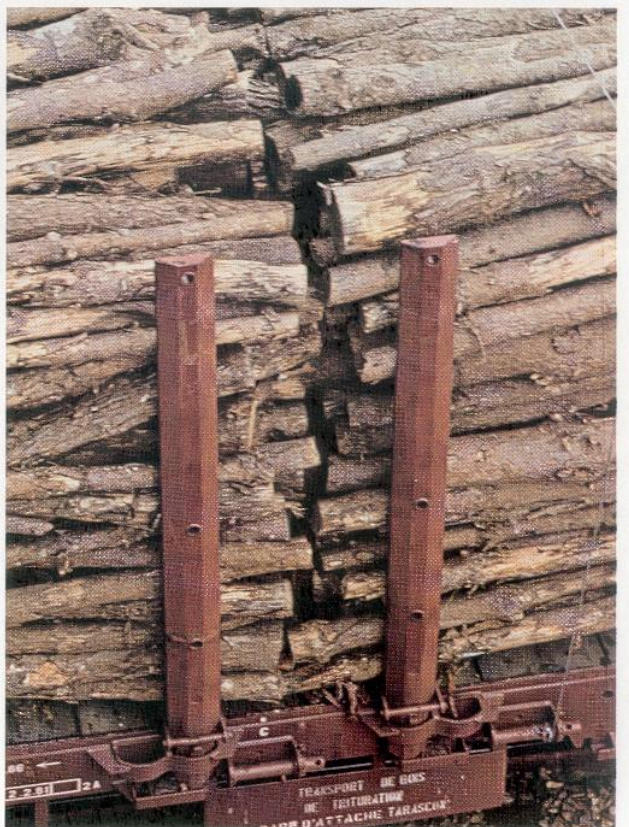
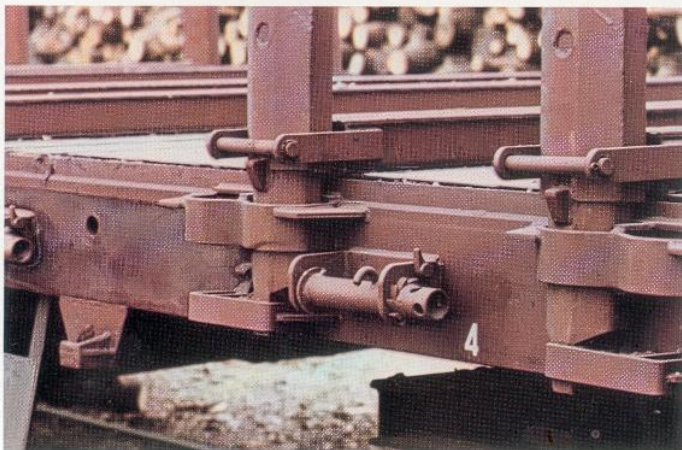
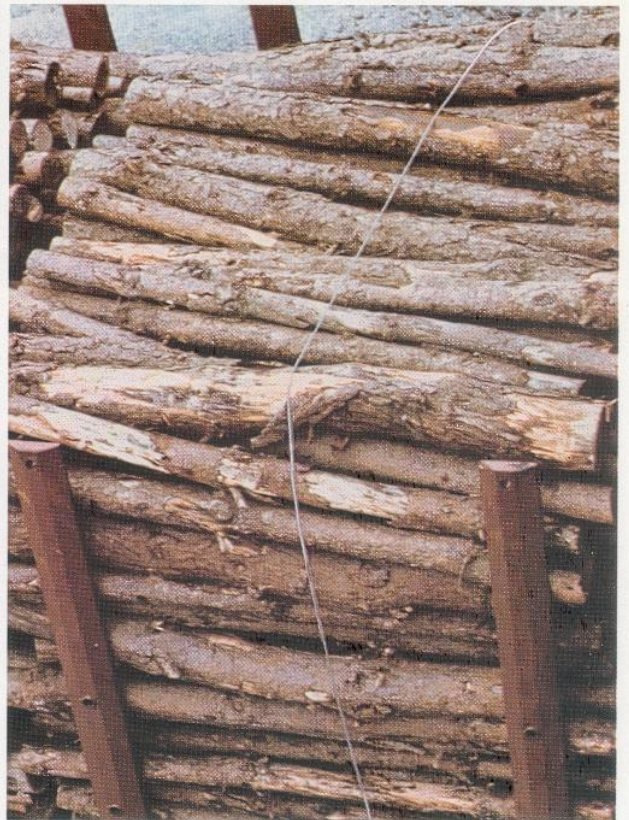

impératifs de chargement

- longueur des rondins: 2 mètres
- diamètre: ne doit pas dépasser une vingtaine de centimètres
- obligation de charger 8 piles sans creux de chargement (photo n° 3)
- chaque pile doit être en appui sur deux ranchers (photo n° 2)
- nécessité d'une amarre par pile (photo n° 2)
- photo n° 1: coffre à agrès fermé
- photo n° 4: ranchers non amovibles, traverses métalliques (lambourdes)

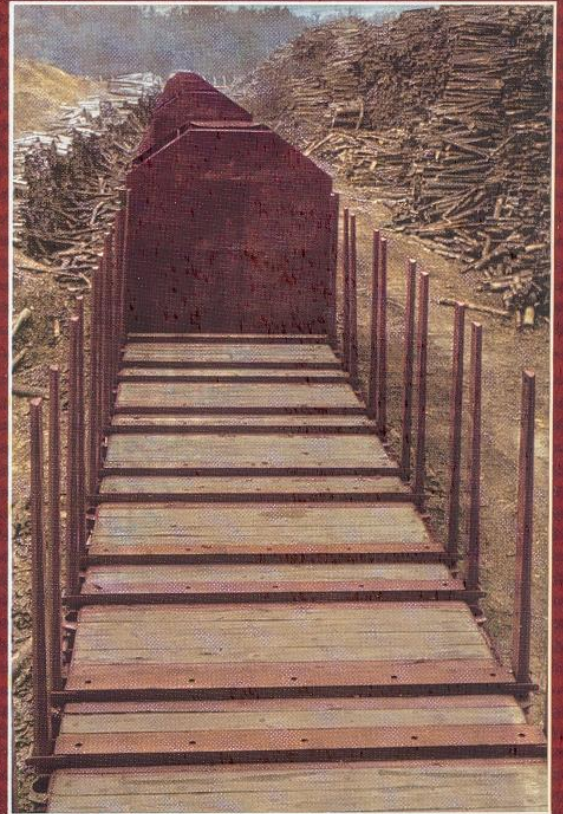

SNCF
marchandises

Direction commerciale marchandises
45, rue de Londres - 75383 PARIS Cedex 08
Télex : 640 142 FERCOMA

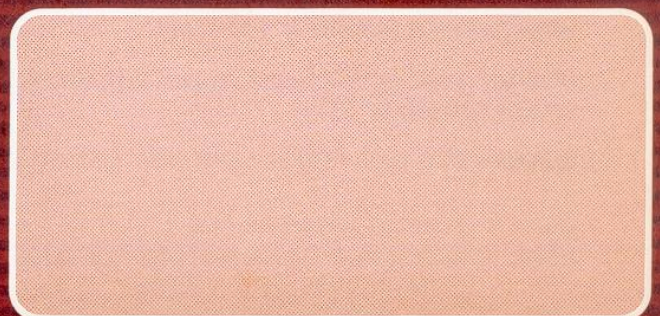

S.N.C.F. 1981 n° 34 - Dépôt légal 4^e tr. 1981 - R.C. Paris B 552 049 447

Axcis 75002 Paris.